

OUR PRODUCT EXPANSIONS AND INNOVATIONS

I NOSTRI MIGLIORAMENTI E LE INNOVAZIONI DEI PRODOTTI

NOS NOUVEAUTÉS ET INNOVATIONS

Product expansion - AFC holders for swiss type machining

Miglioramenti apportati ai prodotti - Steli AFC per torni a fantina mobile

Extension de produit - Porte-outils AFC pour le décolletage

Designation / Articolo / Désignation

Type of expansion / Tipo di estensione / Type d'extension



HTE-1012L-14F-IK2-AFC
HTE-1012R-14F-IK2-AFC

Additional AFC tool holders for the ATS system are now available with a shank of 10x12mm and through tool cooling. Please refer to the "Tools and inserts for Swiss type machining" catalogue for all matching indexable inserts, cutting parameters and application notes.

Sono ora disponibili nuovi utensili AFC per il sistema ATS con gambo 10x12mm e raffreddamento interno. Gli inserti adatti, i parametri di taglio e le indicazioni per l'utilizzo sono riportati nel catalogo „Utensili e inserti per fantina mobile“.

D'autres porte-outils AFC sont désormais disponibles pour le système ATS avec une tige de 10x12 mm et avec refroidissement interne. Vous trouverez les plaquettes de coupe amovibles adaptées, les valeurs de coupe et consignes d'utilisation du catalogue «Outils et plaquettes de coupe pour le décolletage»

For more information see:

Altre informazioni su:

Pour plus d'information allez sur:

www.arno.de

HTE-...-IK2-AFC

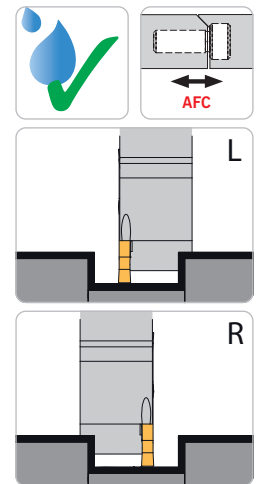
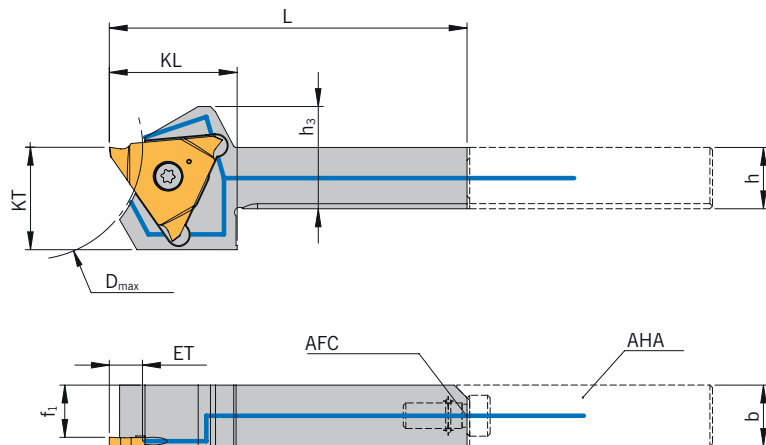

Similar to illustration
Simile all'illustrazione
Représentation approximative



Holders / Utensili / Porte-outils

Designation Articolo Article	ET _{max}	D _{max}	h	b	h3	L	f ₁	KL	KT	Size Grandezza Grandeur	Insert Inserito Insérer
HTE-1012L/R-14F- IK2-AFC	6,5	44	10	12	18	65	9,95	25	19	F	T...14F-...
HTE-1212L/R-14F- IK2-AFC	6,5	44	12	12	20	70	9,95	25	20	F	T...14F-...
HTE-1212L/R-14H- IK2-AFC	6,5	44	12	12	20	70	8,95	25	20	H	T...14H-...
HTE-1212L/R-14K- IK2-AFC	6,5	44	12	12	20	70	7,95	25	20	K	T...14K-...
HTE-1616L/R-14F- IK2-AFC	6,5	44	16	16	24	70	13,95	25	20	F	T...14F-...
HTE-1616L/R-14H- IK2-AFC	6,5	44	16	16	24	70	12,95	25	20	H	T...14H-...
HTE-1616L/R-14K- IK2-AFC	6,5	44	16	16	24	70	11,95	25	20	K	T...14K-...

D_{max} = Maximum diameter in solid

D_{max} = Diametro massimo lavorazione dal pieno

D_{max} = Diamètre maximum dans le plein



Matching fixed stops for IK transfer are included in the Swiss type machining catalogue and its supplement

Fermi adatti per il passaggio IK sono contenuti nel catalogo tornitura su fantina mobile e nell'integrazione al catalogo tornitura a fantina mobile

Vous trouverez des butées adaptées pour la transmission IK dans le catalogue « Décolletage » et le complément de ce dernier

Spare Parts / Ricambi / Pièces de rechange

Holder Utensile Porte-Outil	Screw Vite Vis	Torque Coppia Couple	Key Chiave Clé	O-ring O-ring Joint torique
HTE-...-14...- IK2-AFC	AS 0005	2,5 Nm	T5210-IP	OR 4,7X1 FKM80 SCHWARZ